

# Transformer Touch

225A / 226A

228A / 229A

233A / 234A

BS PLUG

CH PLUG

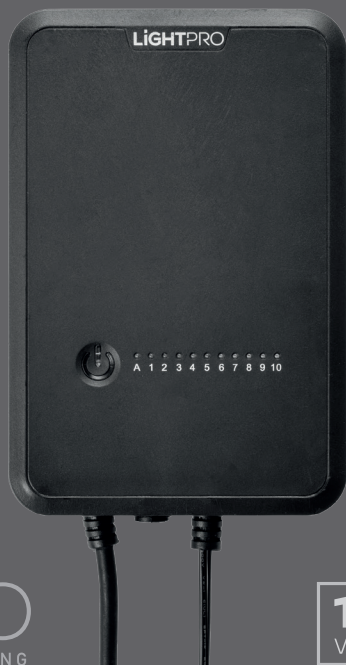

**LIGHTPRO**  
PROFESSIONAL OUTDOOR LIGHTING

**12**  
volt

**NL** Gebruikershandleiding

**DE** Bedienungsanleitung

**GB** User manual

**FR** Manuel de l'utilisateur

Geproduceerd door / Hergestellt von / Produced by / Produit par:  
TECHMAR B.V. | CHOPINSTRAAT 10 | 7557 EH HENGEL0 | THE NETHERLANDS  
+31 (0)88 43 44 517 | INFO@LIGHTPRO.NL | WWW.LIGHTPRO.NL

MI7021-20250807

# A

[1] Transformer

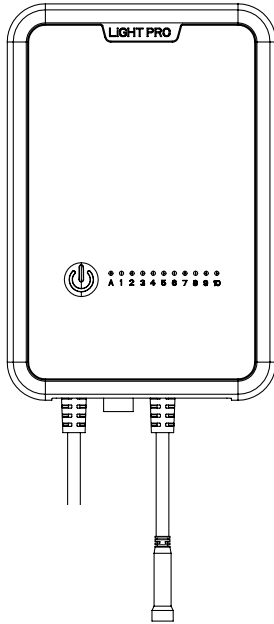

[2] Screws



[3] Plugs



[4] Mounting plate



[5] Light sensor

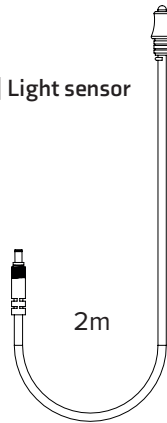

**100W transformer:**

Input: 230V AC 50HZ 230VA  
Output: 12V AC MAX 100VA

**150W transformer:**

Input: 230V AC 50HZ 345VA  
Output: 12V AC MAX 150VA

[6] M-Connector 138A

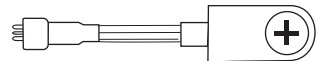

# D



# D2

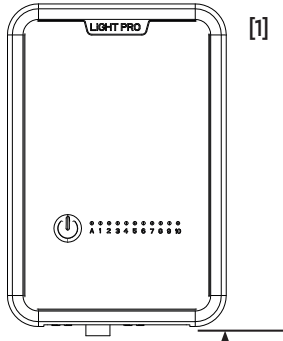

**B**

We recommend placing the transformer at least 50 cm above the ground. To ensure that the transformer remains waterproof even in very severe weather conditions, we recommend sliding the separately available Transformer Touch Cover (Art. 231A.150) over it.

Minimum  
0,5m from  
the ground

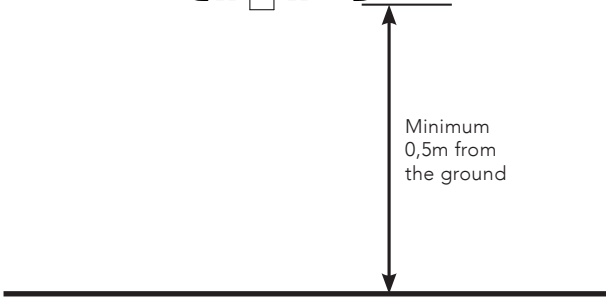
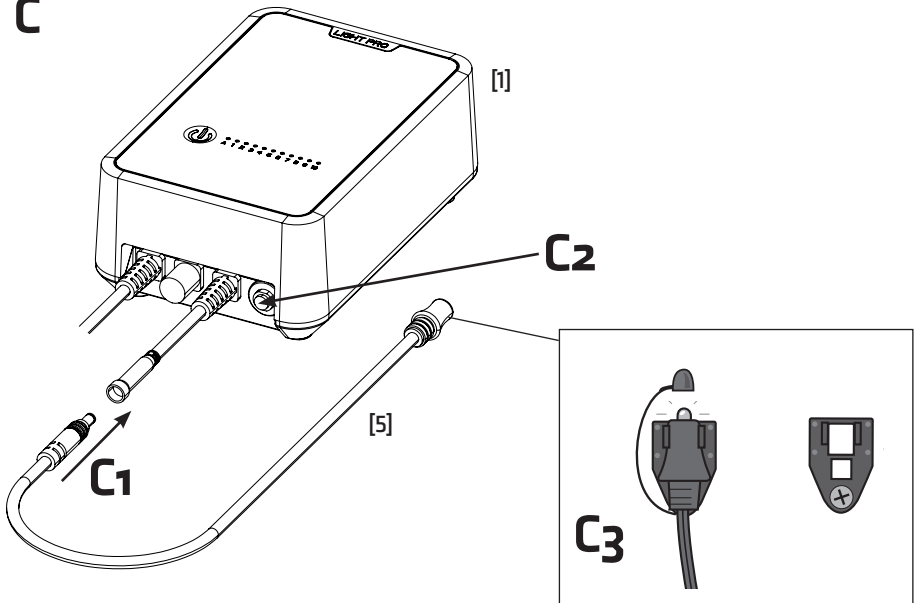
**C**

# The system

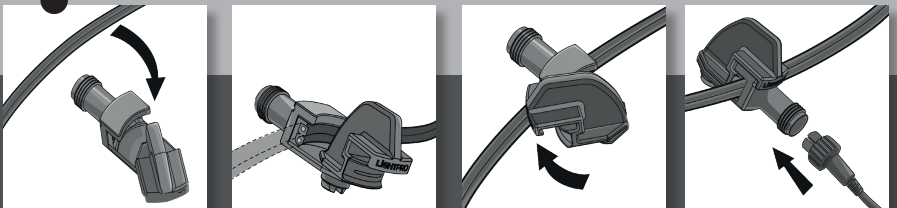
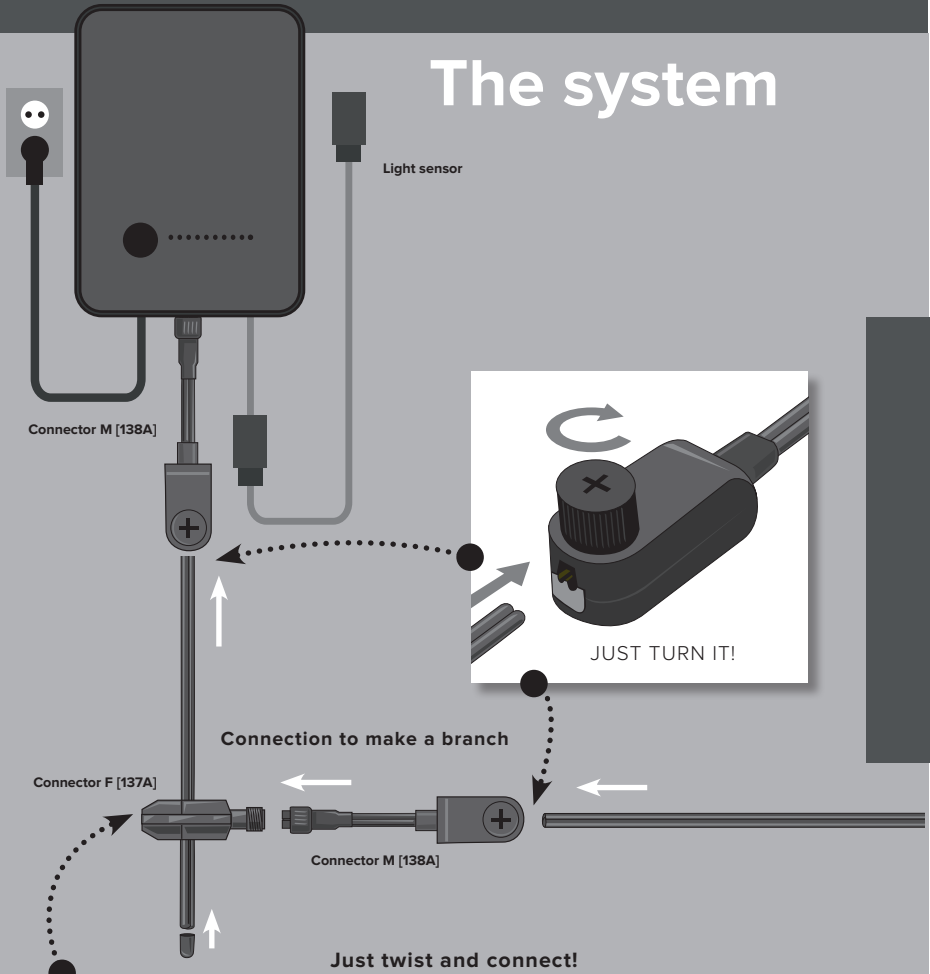



## Transformer Touch

### Gebruikershandleiding

Bedankt voor de aankoop van de Lightpro Transformer Touch. Dit document bevat de benodigde informatie voor correct, efficiënt en veilig gebruik van het product.

Lees de informatie in deze handleiding zorgvuldig door voor ingebruikname van het product. Bewaar deze handleiding bij het product ter naslag in de toekomst.

#### SPECIFICATIES

Product	Lightpro Transformer Touch	
Artikelnummer;		
Transformer 100W - 225A	EU Plug	
Transformer 150W - 226A	EU Plug	
Transformer 100W - 228A	BS Plug	
Transformer 150W - 229A	BS Plug	
Transformer 100W - 233A	CH Plug	
Transformer 150W - 234A	CH Plug	
Afmetingen (H x B x D)	185 x 123 x 77 mm	
Beschermingsklasse	IP44	
Omgevingstemperatuur	-20 °C tot 50 °C	
Kabellengte	2m	

#### INHOUD VAN DE VERPAKKING

##### [Afbeelding A]

1. Transformator
2. Schroeven
3. Pluggen
4. Montageplaat
5. Lichtsensor
6. M-Connector 138A

⚠ Controleer of alle onderdelen aanwezig zijn in de verpakking. Voor vragen over onderdelen, service, eventuele klachten of andere zaken kunt u altijd bij ons terecht. E-mail: [info@lightpro.nl](mailto:info@lightpro.nl).

Voor verdere informatie omtrent onze systeemuitleg; [www.lightpro.nl/tuinverlichting-aanleggen](http://www.lightpro.nl/tuinverlichting-aanleggen)

#### MONTAGE

##### [Afbeelding B]

1. Monteer de montage plaat [4] met de meegeleverde pluggen [3] en schroeven [2] op een muur, wand of paal.
2. Schuif de transformator [1] met het logo naar voren en de aansluiting naar beneden gericht over de montage plaat [4].

⚠ Wij adviseren de transformator minimaal 50 cm boven de grond te plaatsen. Om er zeker van te zijn dat de transformator ook onder zeer heftige weeromstandigheden waterdicht blijft adviseren wij de, separaat verkrijgbare, Transformator Touch Cover (art. 231A.150) erover heen te schuiven.

#### AANSLUITEN LICHTSENSOR

##### [Afbeelding C]

De lichtsensor [5] is voorzien van een 2 meter lange kabel. De kabel met sensor kan losgekoppeld worden om bijvoorbeeld door een gat in de wand geleid te worden. De lichtsensor wordt bevestigd in een clip <Fig. C3>. De clip dient aan een wand, paal of iets dergelijks gemonteerd te worden. De lichtsensor dient verticaal (omhoog gericht) gemonteerd te worden.

⚠ Monteer de lichtsensor zo dat deze niet beïnvloed wordt door licht vanuit de omgeving (koplampen van auto's, straatverlichting of de eigen tuinverlichting etc.). Zorg ervoor dat alleen dag- en nachtlucht van invloed kunnen zijn op de werking van de sensor.

1. Monteer de sensor in de clip en sluit de sensor aan op de transformator. Controleer of de stekkerverbindingen van de sensorkabel goed zijn aangedraaid voor een waterdichte afsluiting <Fig. C1>.
2. Sluit de transformator op het systeem aan.
3. Test de sensor door deze af te dekken door het meegeleverde dopje. Na maximaal 45 seconden moet de transformator ingeschakeld worden en de verlichting gaan branden.

#### INSTELLEN TRANSFORMATOR

##### [Afbeelding D]

De transformator kan op verschillende manieren ingesteld worden. De lichtsensor [5] werkt in combinatie met de tijdschakelaar op de transformator. De verlichting schakelt dan in bij zonsopgang en schakelt uit na het aantal ingestelde uren of automatisch bij zonsopkomst.

⊙ De bedieningsknop <Fig. D1>.

Bij "Off" is de transformator volledig uitgeschakeld.

⊙ lampje brandt rood.

Bij "On" is de transformator ingeschakeld. De lichtsensor is uitgeschakeld. ⊙ lampje brandt blauw.

Bij "A" schakelt de transformator in bij schemer, de transformator schakelt uit bij zonsopkomst. ⊙ + A branden blauw.

- "1 t/m 10" schakelt de transformator in bij schemer, de transformator schakelt automatisch uit na 1 t/m 10 uur.

⊙ + gewenste stand branden blauw.

## DE VERLICHTING BRANDT NIET

Mocht na het inschakelen van de transformator (een deel van) de verlichting niet branden doorloop dan de volgende stappen:

1. Zet de transformator in de "On" stand, de verlichting moet nu altijd branden.
2. Brandt de verlichting (deels) niet? Het kan zijn dat de zekering de transformator heeft uitgeschakeld bij kortsluiting of bij een te grote belasting. Zet de zekering terug in de originele stand door de "Reset" schakelaar in te drukken <Fig. C2>. Check ook alle verbindingen goed.
3. Als de transformator in de ON stand goed functioneert en (een deel van) de verlichting brandt niet als er gebruik wordt gemaakt van de lichtsensor controleer dan of de lichtsensor goed functioneert en op een juiste locatie gemonteerd is (zie paragraaf "lichtsensor").

## VEILIGHEID

- Monteer dit product altijd zodanig dat het bereikbaar blijft voor onderhoud. Dit product mag niet vast worden ingegoten of ingemetseld.
- Schakel het systeem uit door de stekker van de transformator uit de wandcontactdoos te nemen voor het plegen van onderhoud.
- Reinig het product regelmatig met een zachte, schone doek. Vermijd schuurmiddelen die het oppervlak kunnen beschadigen.
- Reinig producten met RVS onderdelen eenmaal per 6 maanden met RVS reiniger.
- Gebruik geen hogedrukreiniger of agressieve chemische reinigingsmiddelen bij het schoonmaken van het product, dit kan onherstelbare schade aan het product veroorzaken.
- Beschermingsklasse III: dit product mag alleen worden aangesloten op veiligheidslaagspanning tot maximaal 12 volt.
- Dit product is bestand tegen een omgevings-temperatuur van: -20 tot 50 °C.
- Gebruik dit product niet in ruimtes waar brandbare gassen, dampen of vloeistoffen opgeslagen kunnen zijn.



Het product voldoet aan de eisen van de toepasselijke EG, UK en EAEU richtlijnen.



Voor vragen over onderdelen, service, eventuele klachten of andere zaken kunt u altijd bij ons terecht.  
E-mail: [info@lightpro.nl](mailto:info@lightpro.nl)



Afgedankte elektrische apparatuur mag niet in het huisvuil terechtkomen. Breng, indien mogelijk, deze apparaten naar een recyclingbedrijf. Voor informatie over recycling kunt u terecht bij een gemeentelijk afvalverwerkingsbedrijf of bij uw dealer.



6 jaar garantie – bezoek onze website op [lightpro.nl](http://lightpro.nl) voor de garantievoorwaarden.

## Transformer Touch

### Benutzeranleitung

Vielen Dank, dass Sie sich für die Lightpro Transformer Touch entschieden haben.

Dieses Dokument enthält die notwendigen Informationen für den korrekten, effizienten und sicheren Gebrauch des Produkts.

Bitte lesen Sie die Informationen in diesem Handbuch sorgfältig durch, bevor Sie das Produkt in Betrieb nehmen. Bitte bewahren Sie dieses Handbuch zusammen mit dem Produkt auf, um zukünftig nachschlagen zu können.

### Spezifikationen

Produkt	Lightpro Transformer Touch	
Artikelnummer;		
Transformer 100W - 225A	EU Plug	
Transformer 150W - 226A	EU Plug	
Transformer 100W - 228A	BS Plug	
Transformer 150W - 229A	BS Plug	
Transformer 100W - 233A	CH Plug	
Transformer 150W - 234A	CH Plug	
Abmessungen (H x B x W)	185 x 123 x 77 mm	
Schutzart	IP44	
Umgebungstemperatur	-20 °C tot 50 °C	
Kabellänge	2m	

### Verpackungsinhalt

#### [Bild A]

1. Transformator
2. Schrauben
3. Stopfen
4. Montageplatte
5. Lichtsensor
6. M-Connector 138A

Überprüfen Sie, ob alle Teile in der Verpackung vorhanden sind. Bei Fragen zu Einzelteilen, Service, Reklamationen oder anderen Angelegenheiten können Sie uns jederzeit kontaktieren. E-Mail: [info@lightpro.nl](mailto:info@lightpro.nl).

Für weitere Informationen zu unserer Systemklärung: [www.lightpro.nl/de/gartenbeleuchtung-verlegen](http://www.lightpro.nl/de/gartenbeleuchtung-verlegen)

### Montage

#### [Bild A]

1. Montieren Sie die Montageplatte [4] mit den mitgelieferten Dübeln [3] und Schrauben [2] an einer Wand, Mauer oder einem Mast.
2. Schieben Sie den Transformator [1] mit dem Logo nach vorne und dem Anschluss nach unten über die Montageplatte [4].

Wir empfehlen, den Transformator mindestens 50 cm über dem Boden zu platzieren. Um sicherzustellen, dass der Transformator auch bei sehr ungünstigen Witterungsbedingungen wasserdicht bleibt, empfehlen wir, das separat erhältliche Transformer Touch Cover (Art. 231A.150) darüber zu stülpen.

### Verbinden Lichtsensor

#### [Bild C]

Der Lichtsensor [5] hat ein 2 Meter langes Kabel. Das Kabel mit dem Sensor kann vom Gerät gelöst werden, um zum Beispiel durch ein Loch in der Wand geführt zu werden. Der Lichtsensor wird an einem Clip befestigt <Fig. C3>. Der Clip muss an einer Wand, einem Pfahl oder Ähnlichem montiert werden. Der Lichtsensor sollte senkrecht (nach oben gerichtet) montiert werden.

Montieren Sie den Lichtsensor so, dass er nicht durch Umgebungslicht beeinflusst wird (Autoleuchten, Straßenbeleuchtung oder die eigene Gartenbeleuchtung etc.). Sorgen Sie dafür, dass nur Tages- und Nachtlicht Einfluss auf den Sensor haben können.

1. Klemmen Sie den Sensor an den Clip und schließen Sie ihn an den Transformator an. Prüfen Sie, ob die Steckverbindungen des Sensorkabels richtig angezogen sind, um eine wasserdichte Abdichtung zu gewährleisten <Fig. C1>.
2. Schließen Sie den Transformator an das System an.
3. Testen Sie den Sensor, indem Sie ihn mit der mitgelieferten Kappe abdecken. Nach maximal 45 Sekunden muss sich der Transformator einschalten und die Beleuchtung brennen.

### Einstellen des Transformators

#### [Bild D]

Der Transformator kann auf verschiedene Weisen eingestellt werden. Der Lichtsensor [5] arbeitet in Kombination mit der Zeitschaltuhr am Transformator. Die Beleuchtung schaltet sich dann bei Sonnenuntergang ein und nach der eingestellten Anzahl von Stunden oder automatisch bei Sonnenaufgang aus.

☉ Die Bedientaste <Fig. D1>.

Bei "Aus" ist der Transformator komplett ausgeschaltet.

☉ Lampe leuchtet rot.

Bei "Ein" ist der Trafo eingeschaltet. Der Lichtsensor ist ausgeschaltet, die ☉ Lampe leuchtet blau.

Bei "A" schaltet den Trafo bei Dämmerung ein, bei Sonnenaufgang schaltet der Trafo aus. ☉ + A leuchtet blau.

- "1 bis 10" schaltet den Trafo bei Dämmerung ein, der Trafo schaltet nach 1 bis 10 automatisch ab. ☉ + gewünschte Einstellung leuchtet blau.

## DIE BELEUCHTUNG BRENNT NICHT

Sollte nach Einschalten des Transformators die Beleuchtung (oder ein Teil davon) nicht brennen, durchlaufen Sie bitte die folgenden Schritte:

1. Stellen Sie den Transformator in den „On“ Stand, die Beleuchtung muss jetzt dauerhaft brennen.
2. Brennt die Beleuchtung (teilweise) nicht?  
Möglicherweise hat die Sicherung den Transformator ausgeschaltet wegen eines Kurzschlusses oder einer zu großen Belastung. Bringen Sie die Sicherung wieder in den Ausgangsstand, indem Sie den „Reset“ Schalter drücken <Fig. C2>. Überprüfen Sie auch alle Verbindungen.
3. Wenn der Transformator im „On“ Stand gut funktioniert und die Beleuchtung (oder ein Teil davon) bei Verwendung des Lichtsensors nicht brennt, prüfen Sie dann, ob der Lichtsensor gut funktioniert und an einem geeigneten Ort montiert ist. (Siehe Abschnitt „Lichtsensor“).

## SICHERHEIT

- Bringen Sie dieses Produkt stets so an, dass es zu Bedienungs- und Wartungszwecken zugänglich bleibt.
- Schalten Sie das System aus, indem Sie den Transformator zur Wartung aus der Steckdose ziehen.
- Reinigen Sie das Produkt regelmäßig mit einem weichen, sauberen Tuch. Vermeiden Sie Schleifmittel, die die Oberfläche beschädigen können.
- Reinigen Sie Produkte mit Edelstahlteilen einmal alle 6 Monate mit Edelstahlreiniger.
- Verwenden Sie bei der Reinigung des Produkts keine Hochdruckreiniger oder aggressive chemische Reinigungsmittel, da dies zu irreparablen Schäden am Produkt führen kann.
- Schutzklasse III: Dieses Produkt darf nur mit Schutzkleinspannung bis maximal 12 Volt verbunden werden.
- Geeignet für Umgebungstemperatur ca: -20 tot 50 °C.
- Verwenden Sie diese Produkt nicht in Bereichen, in denen brennbare Gase, Dämpfe oder Flüssigkeiten auftreten oder gelagert werden können.



Das Produkt entspricht den Anforderungen der geltenden EG, EAWU und britischen Richtlinien.



Wenn Sie Fragen zu Einzelteilen oder zum Service haben, oder wenn Sie uns eine Beschwerde oder andere Hinweise übermitteln möchten, können Sie sich jederzeit an uns wenden. E-Mail: [info@lightpro.nl](mailto:info@lightpro.nl)



Entsorgen Sie elektrische Geräte nicht im Hausmüll. Nutzen Sie die Sammelstellen in ihrer Gemeinde. Fragen Sie Ihre Gemeindeverwaltung nach den Standorten der Sammelstellen.



6 Jahre garantie – Besuchen Sie unsere Website unter [lightpro.nl](http://lightpro.nl) für die Garantiebedingungen.

## Transformer Touch

### User manual

Thank you for purchasing the Lightpro Transformer Touch. This document contains the required information for correct, efficient and safe use of the product. Read the information in this manual carefully before using the product. Keep this manual near the product for consultation in the future.

### SPECIFICATIONS

Product	Lightpro Transformer Touch	
Article number;		
Transformer 100W - 225A	EU Plug	
Transformer 150W - 226A	EU Plug	
Transformer 100W - 228A	BS Plug	
Transformer 150W - 229A	BS Plug	
Transformer 100W - 233A	CH Plug	
Transformer 150W - 234A	CH Plug	
Dimensions (H x W x L)	185 x 123 x 77 mm	
Protection class	IP44	
Ambient temperature	-20 °C tot 50 °C	
Cable length	2m	

### PACKAGING CONTENT

#### [Figure A]

1. Transformator
2. Screw
3. Plug
4. Mounting plate
5. Light sensor
6. M-Connector 138A

⚠ Check if all parts are present in the packaging. For questions about parts, service, and any complaints or other remarks, you can always contact us.  
E-mail: [info@lightpro.nl](mailto:info@lightpro.nl).

For further information regarding our system explanation; [www.lightpro.nl/en/install-garden-lighting](http://www.lightpro.nl/en/install-garden-lighting)

### INSTALLATION

#### [Figure A]

1. Mount the mounting plate [4] with the supplied plugs [3] and screws [2] on a wall, wall or pole.
2. Slide the transformer [1] with the logo facing forward and the connection facing downwards over the mounting plate [4].

⚠ We recommend placing the transformer at least 50 cm above the ground. To ensure that the transformer remains waterproof even in very severe weather conditions, we recommend sliding the separately available Transformer Touch Cover (Art. 231A.150) over it.

### CONNECTING THE LIGHT SENSOR

#### [Figure C]

The light sensor [5] is fitted with a 2 metre long cable. The cable with sensor can be disconnected, for instance to be led through a hole in the wall. The light sensor is mounted with a clip <Fig. C3>. This clip must be attached to a wall, pole or similar. The light sensor should be mounted vertically (facing upwards).

⚠ Mount the light sensor in such a way that it cannot be influenced by light from the outside environment (car headlights, street lighting or the own garden lighting, etc.). Ensure that only day and night natural light can influence the functioning of the sensor.

1. Mount the sensor to the clip and connect the sensor to the transformer. Check that the plug connections of the sensor cable are properly tightened for a watertight seal <Fig. C1>.
2. Connect the transformer to the system.
3. Test the sensor by covering it, using the included cap. After 45 seconds, the transformer should be activated, turning on the lighting.

### SETTING THE TRANSFORMER

#### [Figure D]

The transformer can be set in different ways. The light sensor [5] works in combination with the time switch on the transformer. The lighting then switches on at sunset and switches off after the number of set hours or automatically at sunrise.

⊙ The control button <Fig. D1>.

At "Off", the transformer is completely switched off.

⊙ lamp lights up red.

When "On", the transformer is switched on. The light sensor is switched off. ⊙ lamp lights blue.

- "A" switches the transformer on at dusk, the transformer switches off at dawn. ⊙ + A lit blue.

- "1 to 10" switches the transformer on at dusk, the transformer switches off automatically after 1 to 10. ⊙ + desired setting illuminate blue.

## THE LIGHTING IS NOT ON

In case after activation of the transformer (a part of) the lighting does not work, you should go through the following steps:

1. Switch the transformer to "On" position, the lighting must always turn on now.
2. Is (part of) the lighting not on? Possibly the fuse switched off the transformer due to short circuit or too high a load. Reset the fuse to the original position by pressing the "Reset" button <Fig. C2>. Also check all connections thoroughly.
3. If the transformer functions properly in the ON position and (part of) the lighting is not on during use of the light sensor then check if the light sensor functions adequately and is attached to the right location (see paragraph "light sensor").

## SAFETY

- Always fit this product so that it can still be accessed for servicing or maintenance. This product must not be permanently embedded or bricked in.
- Turn off the system by pulling the plug of the transformer from the socket for maintenance.
- Regularly clean the product with a soft, clean cloth. Avoid abrasives that can damage the surface.
- Clean products with stainless steel parts with a stainless steel cleaning agent once per six months.
- Do not use a high pressure washer or aggressive chemical cleaning agents when cleaning the product. This can cause irreparable damage.
- Protection class III: this product may only be connected to safety extra-low voltage up to a maximum of 12 Volt.
- This product is suitable for outside temperatures of: -20 to 50 °C.
- Do not use this product in areas where combustible gases, fumes or liquids may be stored.



The product meets the requirements of the applicable EC, UK and EAEU guidelines.



For questions about parts, service, any complaints or other matters, you can contact us at any time.  
E-mail: [info@lightpro.nl](mailto:info@lightpro.nl)



Discarded electrical equipment must not be put in the household waste. If possible, take it to a recycling company. For details of recycling, contact a municipal waste processing company or your dealer.



6 year warranty – visit our website at [lightpro.nl](http://lightpro.nl) for warranty conditions.

## Transformer Touch

### Manuel de l'utilisateur

Nous vous remercions pour l'achat de Lightpro Lightpro Transformer Touch.

Ce document contient les informations nécessaires pour une utilisation adéquate, efficace et sûre du produit.

Lisez attentivement les informations sur le produit dans ce mode d'emploi pour la mise en service du produit. Conservez ce mode d'emploi à proximité du produit pour pouvoir le consulter ultérieurement.

### SPÉCIFICATIONS

Produit	Lightpro Transformer Touch	
Numéro d'article:		
Transformer 100W - 225A		EU Plug
Transformer 150W - 226A		EU Plug
Transformer 100W - 228A		BS Plug
Transformer 150W - 229A		BS Plug
Transformer 100W - 233A		CH Plug
Transformer 150W - 234A		CH Plug
Dimensions (H x L x P)	185 x 123 x 77 mm	
Indice de protection	IP44	
Température ambiante	-20 °C tot 50 °C	
Longeur de câble	2m	

### CONTENU DE L'EMBALLAGE

[Image A]

1. Transformator
2. Vis
3. Cheville
4. Plaque de montage
5. Capteur de lumière
6. M-Connector 138A

⚠ *Contrôlez que toutes les pièces soient bien présentes dans l'emballage. Vous pouvez toujours nous contacter pour des questions sur les pièces, le service, des plaintes éventuelles ou d'autres choses.*

Email : [info@lightpro.nl](mailto:info@lightpro.nl)

Pour plus d'informations sur notre système, cliquez ici : [www.lightpro.nl/fr/installer-un-eclairage-de-jardin](http://www.lightpro.nl/fr/installer-un-eclairage-de-jardin)

### MONTAGE

[Image A]

1. Fixer la plaque de montage [4] avec les chevilles [3] et les vis [2] fournies sur un mur, une paroi ou un poteau.
2. Faites glisser le transformateur [1] avec le logo vers l'avant et la connexion vers le bas sur la plaque de montage [4].

⚠ *Nous recommandons de placer le transformateur à au moins 50 cm au-dessus du sol. Pour garantir l'étanchéité du transformateur, même dans des conditions météorologiques très difficiles, il est recommandé de le recouvrir du Transformer Touch Cover (Art. 231A.150), disponible séparément.*

### CONNEXION DU CAPTEUR DE LUMIÈRE

[Image C]

Le capteur de lumière [5] est équipé d'un câble de 2 m de long. Il est possible de détacher le câble du capteur pour par exemple le faire passer par un trou dans un mur. Le capteur de lumière est fixé dans un clip <Fig. C3>. Il faut monter ce clip sur une paroi, un poteau ou quelque chose de similaire. Le capteur de lumière doit être monté verticalement (vers le haut).

⚠ *Montez le capteur de lumière de façon à ce qu'il ne soit pas influencé par la lumière des alentours (phares des voitures, éclairage de la rue ou éclairage de jardin, etc.). Veillez à ce que seules la lumière du jour et celle de la nuit influent sur le fonctionnement du capteur.*

1. Montez le capteur dans le clip et raccordez le capteur au transformateur. Vérifier que les connexions du câble du capteur sont correctement serrées pour assurer l'étanchéité <Fig. C1>.
2. Connecter le transformateur au système.
3. Testez le capteur en le recouvrant de son capuchon. Au bout de 45 secondes, le transformateur doit être activé et l'éclairage doit fonctionner.

### RÉGLER LE TRANSFORMATEUR

[Image D]

Le transformateur peut être réglé de plusieurs manières différentes. Le capteur de lumière [5] fonctionne en combinaison avec l'horloge du transformateur. L'éclairage s'allume alors au coucher du soleil et s'éteint après le nombre d'heures programmées ou automatiquement au lever du soleil.

⊙ Le bouton de commande <Fig. D1>.

A "Off", le transformateur est complètement éteint.

⊙ La lampe s'allume en rouge.

A "On", le transformateur est allumé. Le capteur de lumière est désactivé. ⊙ La lampe s'allume en bleu.

- "A" allume le transformateur au crépuscule, le transformateur s'éteint à l'aube. ⊙ + A s'allume en bleu.

- "1 à 10" allume le transformateur à la tombée de la nuit, le transformateur s'éteint automatiquement au bout de 1 à 10. ⊙ + Le réglage souhaité s'allume en bleu.



## L'ÉCLAIRAGE NE FONCTIONNE PAS

Si après avoir branché le transformateur (une partie de) l'éclairage ne fonctionne pas, suivez les étapes suivantes :

1. Placez le transformateur en position « On », l'éclairage doit maintenant fonctionner en permanence.
2. Si l'éclairage ne fonctionne pas (ou partiellement), il se peut que le fusible ait désactivé le transformateur à cause d'un court-circuit ou d'une surcharge. Remplacez le fusible dans sa position originale en appuyant sur le commutateur « Reset » <Fig. C2>. Vérifiez bien toutes les connexions.
3. Si le transformateur fonctionne bien en position ON et qu'une partie de l'éclairage ne fonctionne pas lorsque l'on utilise le capteur de lumière, contrôlez alors si le capteur de lumière fonctionne bien et est monté au bon endroit (voir paragraphe « Capteur de lumière »).

## SÉCURITÉ

- Installez ce produit de telle sorte qu'il soit accessible pour la réparation ou l'entretien. Ce produit ne doit jamais être encastré ou imbriqué de façon permanente.
- Débranchez le système en retirant la fiche de la prise de courant murale avant d'effectuer l'entretien
- Nettoyez régulièrement le produit avec un chiffon doux et propre. Évitez les produits abrasifs qui peuvent endommager la surface.
- Nettoyez les produits avec des éléments en inox une fois tous les 6 mois avec un nettoyeur pour acier inoxydable.
- N'utilisez pas de nettoyeur haute-pression ou de nettoyeurs chimiques agressifs pour nettoyer le produit, cela peut entraîner des dommages irréparables pour le produit.
- Classe de protection III: ce produit ne peut être raccordé qu'à une très faible tension de sécurité d'une puissance maximale 12 Volts.
- Ce produit est adapté à une température extérieure de: -20 à 50 °C.
- N'utilisez pas ce produit dans des lieux de stockage de gaz inflammables, de sources d'émanations ou de liquides.

   Le produit est conforme aux exigences des directives CE, l'EAEU et britanniques applicables.



Pour tout renseignement concernant les pièces de rechange et les réparations ou pour les éventuelles plaintes et autres problèmes, n'hésitez pas à nous contacter à l'adresse suivante: [info@lightpro.nl](mailto:info@lightpro.nl)



Ne pas jeter les équipements électriques usagés dans la poubelle domestique. Si possible, remettez-les à une entreprise de recyclage. Pour tout détail concernant le recyclage, contactez un organisme municipal de traitement des déchets ou votre revendeur.



Garantie de 6 ans – visitez notre site Web à [lightpro.nl](http://lightpro.nl) pour les conditions de garantie.

# LIGHTPRO

PROFESSIONAL OUTDOOR LIGHTING

12  
volt

TECHMAR B.V. | CHOPINSTRAAAT 10 | 7557 EH HENGELO | THE NETHERLANDS | WWW.LIGHTPRO.NL

ART. NR.: 225A



ART. NR.: 233A



8 719979 284060

ART. NR.: 228A



8 719979 283940

ART. NR.: 226A



8 719979 283933

ART. NR.: 234A



8 719979 284077

ART. NR.: 229A



8 719979 283957



UK Authorised Representative  
(for authorities only)  
ProductIP (UK) Ltd.  
8, Northumberland Av.  
London WC2N 5BY

